

**MASTER
DE
CERCETARE**

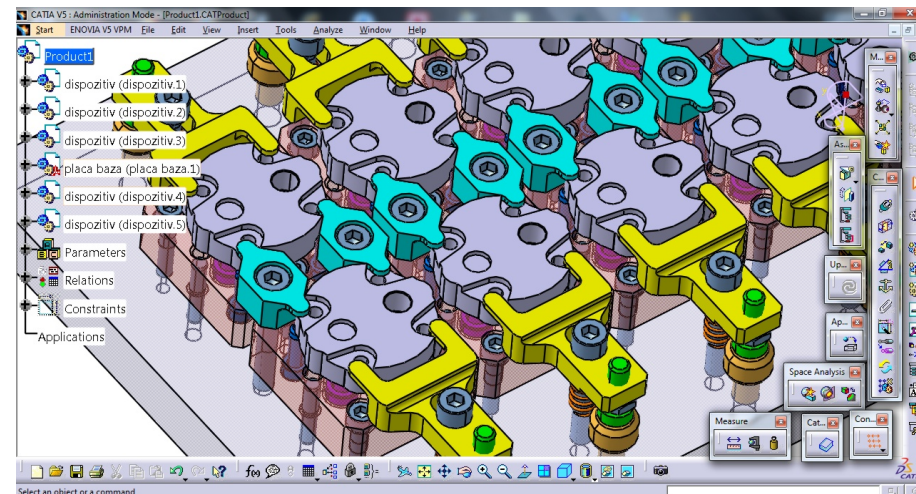

aflat în evidența firmelor de recrutare de forță de muncă

"INGINERIE ȘI PROIECTARE ASISTATE DE CALCULATOR

PENTRU MAȘINI ȘI STRUCTURI MECANICE"

DURATA STUDIILOR: *4 semestre (2012-2014) (30 ore/săptămână; activitate didactică și de cercetare).*

NUMĂR DE LOCURI: *20 bugetare.*

ÎNSCRIERI : *9 - 25 iulie 2012; 3 – 19 septembrie 2012, Departamentul de Mecanică, BN-02.*

DIRECȚII DE SPECIALIZARE: *proiectare asistată de calculator, dinamica mașinilor, dinamica rotorilor, sisteme dinamice*

STATUTUL CURSANȚILOR: *student, locuri în cămin.*

Informații suplimentare se pot obține de la Secretariatul Catedrei de Mecanică, sala BN-02, (Telefon 021.402.92.50), sau la adresele de e-mail:

mboiangiu@gmail.com ; aurel_alecu@yahoo.com